

Offsetpresse

Zum Blatt-für-Blatt-Bedrucke auf normalen Papier in einer oder mehreren Farben im Offset-Zweiseiten-Flachdruck

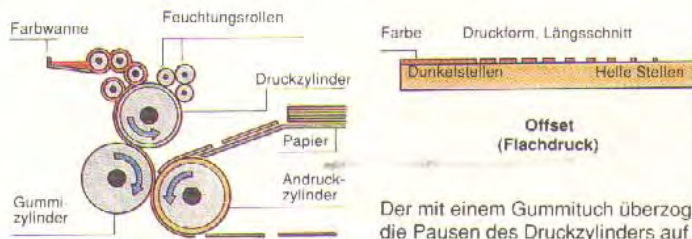
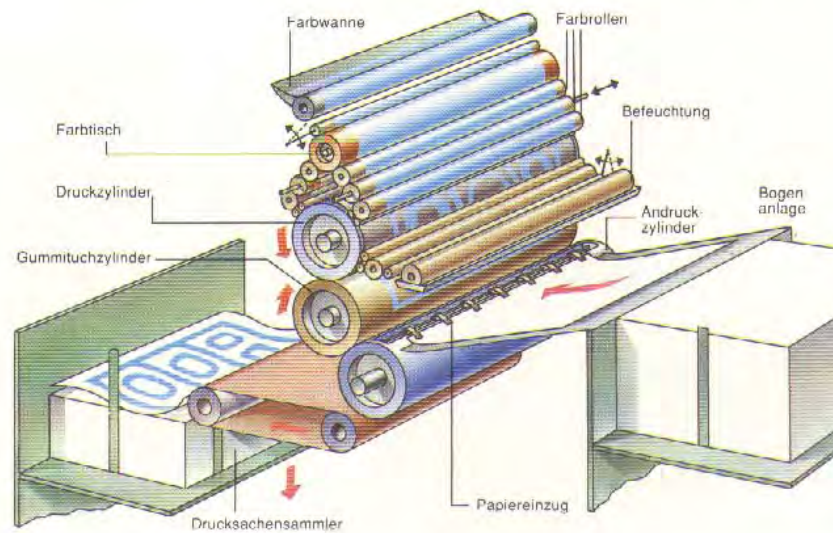

Der mit einem Gummituch überzogene Zylinder nimmt die Pausen des Druckzylinders auf und überträgt das Papier

Tiefdruckpresse

Zum Druck auf Rollen, schwarzweiß oder in Farbe, mit eingegrabenen oder eingeztten Druckformen

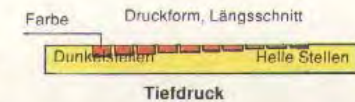
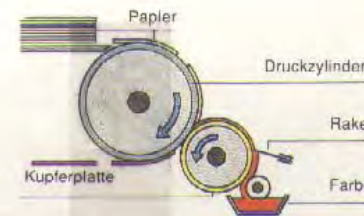
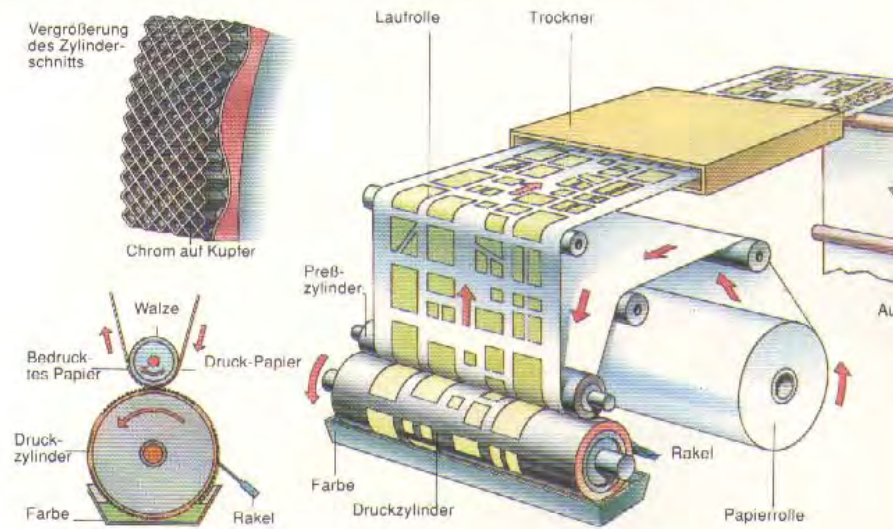

In den Kupferzylinder wird die Druckform mehr oder minder stark eingeztzt; die Vertiefungen nehmen Farbe auf und übertragen sie auf das Druckpapier.

Situation

In Ihrem Kopierlädchen sollen Anschriftenhefte erstellt werden :
Das Heftchen besteht aus einem Umschlag (= 4 Seiten) mit 150 g/m² Papier und einem 16-seitigen Inhalt aus 80 g/m² Papier.
Das Heftchen wird mit 2 Klammern durch den Rücken geheftet. Im Endformat soll es 152 mm hoch und 105 mm breit sein.
Die Materialeinzelkosten ermitteln Sie gemäß Tabelle 1.
Der Heftdraht für das Zusammenheften wird als Gemeinkostenmaterial (MGK 7%) verrechnet.
Tabelle 2 erhält den Arbeitsplan zur Ermittlung der Fertigungskosten.
Die Verwaltungsgemeinkosten betragen 18%, die Vertriebsgemeinkosten 8%.



Aufgaben / Fragen

Sie möchten alternativ 1000, 10000 und 40000 Stück Ihrem Kunden anbieten. Zu welchen äußersten Stückkosten bieten Sie an und wie würden Sie Ihren Preis tatsächlich gestalten wenn Ihr Kunde einen tatsächlichen Jahresbedarf von ca. 30000 Stück hat.

Tabelle 1 : Materialkosten

Material	Format mm	Bogenbedarf pr Heft		Bogenpreis €	Kosten pro Heft €
		netto	brutto (=+5%)		
150 gr/m2	652 x 876			125,-	
80 gr/m2	652 x 924			85,-	
Materialeinzelkosten					

Tabelle 2 : Arbeitsplan

Arbeitsvorgang	Rüst-	Ausführungs-	€/Std	Fertigungskosten	
	zeit	zeit		fix	Variabel
	Std	Std/1000St		€	€/1000 St
DRUCKFORM					
Setzen		1	22		=====
Entwickeln		0,2	15		=====
16 Kontakte ziehen		0,8	15		=====
Seitenmontage		2	12		=====
Bogenmontage		3	12		=====
Inhaltplatten kopieren		2	15		=====
Umschlagmontage		0,5	12		=====
Umschlagplatte kopieren		0,25	15		=====
DRUCK					
Inhaltdruck		2	0,04	40	
Umschlag		0,1	0,1	12	
WEITERVERARBEITUNG					
Umschlag anwinkeln		0,1	0,1	15	
Inhalt schneiden		0,1	0,1	15	
Umschlag falzen		0,3	0,05	20	
Inhal falzen		0,75	0,13	22	
Sammelheften		0,25	0,17	25	
3-seitig schneiden		0,3	0,05	30	

Tabelle 3 : Kalkulationsschema

Kostenart	Kosten in € bei		
	1000 St	10000 St	40000 St
MEK			
MGK			
MK			
FK-Form			
FK-Druck			
FK-Weiter			
FGK			
FK			
HK			
EK			
VWVGK			
VGK			
VVGK			
SEV			
SK			

Tabelle 4 : Auswertung



Methode

1, Überblick

2., Weiß ich alles

3., Sind alle Informationen / Daten vorhanden

4., Sind die Daten richtig !!!

5., Welche Zeit habe ich zur Bearbeitung

6., Wie wird die Arbeit organisiert

7., Welche Kontrollpunkte habe ich

8., Plausibilitätskontrolle der Teil- / Gesamtergebnisse